



NEOCLASSICO

XONDA

PIRAMIDE

XOSIA

GENIA

GIDEA

GRUPPO
GAROFOLI

new generation doors

NEOCLASSICO

XONDA 06

PIRAMIDE 20

XOSIA 30

GENIA 48

GIDEA

new generation doors

Gidea. Research, innovation, patents, quality: the "musts" for a young and dynamic company which has rapidly affirmed its production.

Long gone are the times of our debut as producers of semi-finished products, of doors in wood and wood derivatives as well as in laminate and other composite materials. Today Gidea represents most successful innovation on an increasingly demanding market.

Being part of the Garofoli Group and the synergies developed, above all thanks to founder Fernando Garofoli's determination, are the proof and guarantee of a production system which fully establishes construction and aesthetic quality as the leading principle.

Gidea extends over an indoor area of more than 38.000 square meters and represents the group's projection into a younger market with proposals to meet the demand for quality and aesthetics, but particular attention to the variegated requests of a continuously changing market. It is not by chance that Gidea's offer uses panelling that is coordinated and compatible with the entire door production of the group to modify and modernise the door concept, transforming simple room dividers into primary elements of home furnishing.

With management entrusted to the second generation of the Garofoli family, under the watchful eye of the founding father, Gidea maintains unaltered the quality of the production system, the refined aesthetics, the manufacturing in line with the most advanced technologies: all characteristics that have contributed to the success of a proposal that confirms and traces the trends of a market which increasingly demands quality.

Gidea. Recherche, innovation, brevets, qualité: les must d'une entreprise jeune, dynamique, qui a imposé sa production en des temps très brefs. Ils sont loin les temps où l'on fabriquait des produits semi-finis, des portes en bois et dérivés, en stratifié et autres matériaux composites ; aujourd'hui, Gidea représente la nouveauté la plus marquante sur un marché de plus en plus exigeant.

L'appartenance au Groupe Garofoli et les synergies développées essentiellement sous l'impulsion du fondateur Fernando Garofoli attestent et garantissent une production qui a totalement imposé sa qualité indiscutable en termes de construction et d'esthétique.

Sur une surface de plus de 38.000 mètres carrés couverts, Gidea représente la projection du groupe sur le marché le plus jeune, avec des propositions qui répondent à la fois aux exigences de qualité et d'esthétique, mais avec une attention particulière aux demandes les plus variées d'un marché en constante évolution.

Ce n'est pas un hasard si avec les panneaux combinables et compatibles avec l'ensemble de la production de portes du groupe, l'offre de Gidea modifie et modernise le concept de porte, transformant de simples cloisons en des éléments majeurs de l'ameublement de la maison. Gérée par la deuxième génération des Garofoli, toujours sous l'œil vigilant de son fondateur, Gidea maintient la qualité élevée du système de production, l'esthétique raffinée, la manufacture conforme à la technologie la plus avancée: toutes ces caractéristiques ont déterminé le succès d'une proposition qui confirme et trace les tendances d'un marché exigeant et toujours plus attentif à la qualité.

Gidea. Estudio, innovación, patentes, calidad: son los objetivos principales de una empresa joven, dinámica, que ha afirmado en muy poco tiempo su producción.

Ya lejos los comienzos como fabricantes de productos semiacabados, de puertas de madera, derivados, laminado y otros materiales compuestos, Gidea representa la novedad más exitosa en un mercado cada vez más exigente.

La pertenencia al Grupo Garofoli y las sinergias creadas sobre todo gracias a la determinada voluntad del fundador Fernando Garofoli, demuestran y garantizan una producción que ha impuesto claramente su indiscutida calidad técnica y estética.

En un área que abarca más de 38.000 metros cuadrados cubiertos, Gidea representa la proyección del Grupo en el mercado más joven, con propuestas que satisfacen al mismo tiempo las exigencias cualitativas y estéticas pero con una atención especial a las más variadas demandas de un mercado en continua evolución.

No es casual que con los paneles combinables, compatibles con toda la

gama de puertas del grupo, la oferta de Gidea transforme y modernice el concepto de puerta, convirtiendo simples divisores de ambientes en elementos principales de la decoración residencial.

Conducida por los Garofoli de segunda generación, siempre bajo la mirada atenta de su fundador, Gidea mantiene inalteradas la elevada calidad del sistema de producción, la estética refinada, la manufactura acompañada por la más avanzada tecnología, todas características que han determinado el éxito de una propuesta que confirma, y marca, las tendencias de un mercado exigente y cada vez más atento a la calidad.

Gidea. Forschung, Innovation, Patente, Qualität sind Musts für ein junges, dynamisches Unternehmen, das sich binnen kürzester Zeit auf dem Markt behaupten konnte.

Die Anfangszeiten als Produzent von Halbfertigprodukten, Türblättern aus Holz und Holzprodukten, Laminat und anderen Verbundmaterialien gehören schon lange der Vergangenheit an.

Heute ist Gidea der wohl erfolgreichste Newcomer auf einem immer anspruchsvolleren Markt.

Die Zugehörigkeit zur Gruppe Garofoli, und die vor allem dank des eisernen Willens ihres Gründers Fernando Garofoli entwickelten Synergien sind die besten Garanten für eine Produktpalette, die mit erstklassigen baulichen und ästhetischen Qualitäten überzeugt.

Auf mehr als 38.000 m² überdachter Fläche repräsentiert Gidea die Präsenz von Garofoli auf dem jungen Markt, mit Türen, die sich durch Qualität und Design auszeichnen, und einem besonderem Augenmerk auf die differenzierten Erfordernisse eines in kontinuierlicher Entwicklung befindlichen Marktes.

Es ist also kein Zufall, dass Gidea auch mit der gesamten Türenproduktion der Gruppe Garofoli kombinierbare Tüfelungen anbietet, das traditionelle Konzept der Tür damit revolutioniert, und gewöhnliche Raumteiler zu bestimmenden Einrichtungselementen macht.

Unter den aufmerksamen Augen des Unternehmensgründers wird Gidea von der zweiten Generation der Familie Garofoli geleitet. Was gleich geblieben ist, sind die hohe Qualität des Produktionssystems, das außergewöhnliche Design und die Fertigung mit neuesten Technologien – Merkmale, die für den Erfolg einer Produktpalette ausschlaggebend waren und sind, die den Trends eines in Sachen Qualität immer anspruchsvolleren Marktes nicht nur folgt, sondern auch mitbestimmt und prägt.

Gidea. Исследования, инновация, патенты, качество: в этом заключаются основные преимущества молодежной и динамичной компании, в очень сжатые сроки утвердившей свою продукцию на рынке. Кажется, что много лет прошло с тех пор, когда она начала работать в качестве производителя полуфабрикатов, створок из дерева и его производных, а также из ламината и других композитных материалов. Сегодня Gidea выступает в роли наиболее успешно нового игрока на все более требовательном рынке. Принадлежность к Группе Garofoli и совместные усилия, сделанные по твердой воле основателя компании, Фернандо Гарофоли, свидетельствуют и гарантируют выпуск продукции, прочно утвердившей свое безупречное качество в плане конструктивных решений и эстетики. Располагаясь на площади более тридцати тысяч квадратных метров, Gidea - это компания Группы, обращаясь к молодежной публике и предлагающая изделия, удовлетворяющие одновременно требования качества и эстетики, уделяющие особое внимание самым разнообразным запросам постоянно развивающегося рынка. Не случайно своими отделочными панелями, которые могут полностью и свободно сочетаться с дверями, выпускаемыми группой, Gidea изменяет и обновляет само понятие двери, превращая средства для разделения интерьеров в главные компоненты обстановки жилья. Находясь под руководством второго поколения семьи Гарофоли, но под пристальным надзором основателя Группы, Gidea сохраняет без изменений высокое качество производственной системы, изысканную эстетику, производство по самым современным технологиям. Все эти качества лежат в основе успеха продукции, идущей в ногу и создающей тенденции на требовательном рынке, внимательно следящем за качеством.

Gidea. Ricerca, innovazione, brevetti, qualità: i must di un'azienda giovane, dinamica, che ha affermato in tempi brevissimi la propria produzione. Lontani i tempi dell'esordio come produttori di semilavorati, di ante in legno e derivati, oltre che in laminato e altri materiali compositi, Gidea rappresenta la novità di maggior successo in un mercato sempre più esigente. L'appartenenza al Gruppo Garofoli e le sinergie sviluppate soprattutto in forza della determinata volontà del fondatore Fernando Garofoli, sono a testimoniare e garantire una produzione che ha imposto senza mezzi termini la sua indiscussa qualità costruttiva ed estetica. Sviluppata su un'area di oltre trentottomila metri quadrati coperti, Gidea rappresenta la proiezione del gruppo nel mercato più giovane, con proposte che soddisfino ad un tempo esigenze qualitative ed estetiche, ma con una attenzione particolare alle più disparate richieste di un mercato in continua evoluzione. Non a caso con le pannellature abbinabili e compatibili con tutta la produzione di porte del gruppo, l'offerta di Gidea modifica e modernizza il concetto di porta, trasformando semplici separatori d'ambiente in primari elementi dell'arredo abitativo. Affidata alla gestione dei Garofoli di seconda generazione, sempre sotto l'occhio vigile del fondatore, Gidea mantiene inalterate l'alta qualità del sistema di produzione, la raffinata estetica, la manifattura in linea con la più avanzata tecnologia, tutte caratteristiche che hanno determinato il successo per una proposta che conferma, e traccia, le tendenze di un mercato esigente sempre più attento alla qualità.

GIDEA

new generation doors

UNA CITTÀ IN DELICATO EQUILIBRIO TRA EREDITÀ STORICA E MODERNO DESIGN,
CAPACE DI EMOZIONARE CON LE SUE MOLTEPLICI SCELTE ARCHITETTONICHE.
UNA METROPOLI ANIMATA DALLA PASSIONE DI PROIETTARE UN'IMMAGINE
CONTEMPORANEA, E AL CONTEMPO RISPETTOSA DEL SUO PATRIMONIO
CULTURALE. GIDEA INTERPRETA QUESTA DOMANDA DI STILE, DI ELEMENTI BELLI
E DUREVOLI, CON UNA LINEA AFFASCINANTE PER DESIGN E FINITURE.

A CITY DELICATELY BALANCED BETWEEN ITS HISTORIC INHERITANCE AND MODERN DESIGN, CAPABLE OF STIRRING EMOTIONS WITH ITS MYRIAD OF ARCHITECTURAL CHOICES.
A METROPOLIS ENLIVENED BY A PASSION TO PROJECT A CONTEMPORARY IMAGE, YET FULLY RESPECTING ITS CULTURAL HERITAGE. GIDEA INTERPRETS THIS DEMAND FOR STYLE AND BEAUTIFUL,
DURABLE ELEMENTS WITH A FASCINATING LINE FOR DESIGN AND FINISHES.

UNE VILLE EN EQUILIBRE DELICAT ENTRE HERITAGE HISTORIQUE ET DESIGN MODERNE, CAPABLE D'EMOUVOIR PAR SES MULTIPLES CHOIX ARCHITECTURAUX.
UNE METROPOLE ANIMEE PAR LA PASSION DE PROJETER UNE IMAGE CONTEMPORAINE, ET SIMULTANEMENT RESPECTUEUSE DE SON PATRIMOINE CULTUREL. GIDEA INTERPRETE CETTE DEMANDE DE STYLE, D'ELEMENTS
BEAUX ET DURABLES, AVEC UNE LIGNE FASCINANTE DE PAR SON DESIGN ET SES FINITIONS.

UNA CIUDAD EN SUTIL EQUILIBRIO ENTRE LEGADO HISTÓRICO Y DISEÑO MODERNO, CAPAZ DE SUSCITAR EMOCIONES CON SUS MÚLTIPLES VARIANTES ARQUITECTÓNICAS.
UNA METRÓPOLI ANIMADA POR LA PASIÓN DE BRINDAR UNA IMAGEN CONTEMPORÁNEA Y A LA VEZ RESPETUOSA DE SU PATRIMONIO CULTURAL. GIDEA INTERPRETA ESTA DEMANDA DE ESTILO, DE ELEMENTOS BELLOS Y
DURADEROS, CON UNA LÍNEA FASCINANTE EN MATERIA DE DISEÑO Y ACABADOS.

EINE STADT IN PREKÄREM GLEICHGEWICHT ZWISCHEN ÜBERLIEFERTEM UND MODERNEM DESIGN, DEREN ARCHITEKTONISCHE VIELFALT UNTERSCHIEDLICHSTE EMOTIONEN WECKT.
EINE METROPOLE, BEWEGT VON DER PASSION, EIN ZEITGENÖSSISCHES, ZUNKUNFTSORIENTIERTES BILD ZU PROJIZIEREN, UND GLEICHZEITIG IHR KULTURELLES ERBE ZU BEWAHREN. GIDEA INTERPRETIERT DIESES
VERLANGEN NACH STIL, NACH SCHÖNEM UND DAUERHAFTEN, MIT EINER LINIE VON TÜREN, DEREN DESIGN UND FINISH FASZINIEREN.

ГОРОД НАХОДИТСЯ НА ТОНКОЙ ГРАНИ МЕЖДУ СВОИМ ИСТОРИЧЕСКИМ НАСЛЕДИЕМ И СОВРЕМЕННЫМ ДИЗАЙНОМ, И ОН СПОСОБЕН ВЗВОЛНОВАТЬ НАС СВОИМИ РАЗНООБРАЗНЫМИ АРХИТЕКТУРНЫМИ РЕШЕНИЯМИ. ЭТОТ
МЕТРОПОЛИС С УВЛЕЧЕНИЕМ СТАРАЕТСЯ ПОКАЗАТЬ СОВРЕМЕННЫЙ ОБЛИК, НО ВМЕСТЕ С ТЕМ С УВАЖЕНИЕМ ОТНОСИТСЯ К СОБСТВЕННОМУ КУЛЬТУРНОМУ ДОСТОЯНИЮ. ЭТА ВОСТРЕБОВАННОСТЬ СТИЛЯ, КРАСИВЫХ И
ДОЛГОВЕЧНЫХ ИЗДЕЛИЙ GIDEA ИНТЕРПРЕТИРУЕТ В ЛИНИИ ПРОДУКЦИИ С ОЧАРОВАТЕЛЬНЫМ ДИЗАЙНОМ И ОТДЕЛКОЙ.

RAFFINATA BELLEZZA

XONDA

DALLA RICERCA E DALL' ESPERIENZA GIDEA NASCE
UNA COLLEZIONE DI PORTE INNOVATIVA ED ORIGINALE
CHE SI DIFFERENZIA CON PERSONALITÀ GRAZIE
AD UN PARTICOLARE DETTAGLIO ARCHITETTONICO:
LA STONDATAURA DEL PROFILO DELL'ANTA.
NASCE COSÌ XONDA, UNA PORTA LISCIA,
PIACEVOLE AL TATTO, DOTATA DI UNA LINEARITÀ TOTALE.

SOPHISTICATED BEAUTY. GIDEA'S RESEARCH AND EXPERIENCE OPENS THE DOOR TO AN INNOVATIVE AND ORIGINAL COLLECTION THAT STANDS OUT WITH PERSONALITY THANKS TO A PARTICULAR ARCHITECTURAL DETAIL:
THE ROUNDED PROFILE OF THE DOOR. THE RESULT IS XONDA, A PLAIN DOOR WITH TOTAL LINEARITY AND PLEASANT TO THE TOUCH.

BEAUTE RAFFINEE. DE LA RECHERCHE ET DE L'EXPERIENCE GIDEA EST NEE UNE COLLECTION DE PORTES NOVATRICE ET ORIGINALE QUI SE DISTINGUE FORTEMENT GRACE A UN DETAIL ARCHITECTURAL PARTICULIER:
LE PROFIL ARRONDI DE LA PORTE. VOILA DONC XONDA, UNE PORTE LISSE, AGREABLE AU TOUCHER, TOTALEMENT LINEAIRE.

BELLEZA REFINADA. LA INVESTIGACION Y LA EXPERIENCIA GIDEA HA DADO VIDA A UNA COLECCION DE PUERTAS INNOVADORA Y ORIGINAL, QUE SE DISTINGUE CON PERSONALIDAD GRACIAS A UN PRECIOSO DETALLE
ARQUITECTONICO: LAS ARISTAS REDONDEADAS. ASI NACE XONDA, UNA PUERTA LISA, AGRADABLE AL TACTO, COMPLETAMENTE LINEAL.

RAFFINIERTE SCHÖNHEIT EINE ORIGINELLE TÜRENKOLLEKTION, IN DER DAS GANZE KNOW-HOW, DIE ERFAHRUNG UND DER INNOVATIONSGEIST VON GIDEA STECKEN. TÜREN MIT AUSDRUCKSSTARKEM DESIGN, DIE SICH BEREITS
AUF DEN ERSTEN BLICK DURCH DAS ABGERUNDETE TÜRBLATTPROFIL VON DER MASSE ABHEBEN. GLATT, ANGENEHM ANZUGREIFEN UND IN KLARER LINIENFÜHRUNG.

ИЗЫСКАННАЯ КРАСОТА. ИСХОДЯ ИЗ ИЗЫСКАНИЙ И ОПЫТА РАБОТЫ GIDEA, БЫЛА СОЗДАНА ИННОВАЦИОННАЯ И ОРИГИНАЛЬНАЯ КОЛЛЕКЦИЯ ДВЕРЕЙ, ОТЛИЧИТЕЛЬНОЙ ЧЕРТОЙ КОТОРОЙ ЯВЛЯЕТСЯ ОСОБЕННАЯ
АРХИТЕКТУРНАЯ ДЕТАЛЬ - ЗАКРУГЛЕННЫЙ ПРОФИЛЬ ДВЕРНОГО ПОЛОТНА. ТАК ПОЯВИЛАСЬ НА СВЕТ XONDA - ГЛАДКАЯ, ПРИЯТНАЯ НА ОЩУПЬ ДВЕРЬ, ОХАРАКТЕРИЗОВАННАЯ ВЫРАЖЕННОЙ ЛИНЕЙНОСТЬЮ.



MOD. BRIO 1L
COLORE BIANCO.
COLOUR WHITE.
COLOUR BLANC.
COLOR BLANCO.
FARBE WEISS.
БЕЛЫЙ ЦВЕТ.





MOD. BRIO 1 L
COLORE TORTORA.
COLOUR DOVE GREY.
COLORIS TOURTERELLE.
COLOR GRIS TORTOLA.
FARBE TAUBENGRAU.
СЕРО-КОРИЧНЕВЫЙ ЦВЕТ.

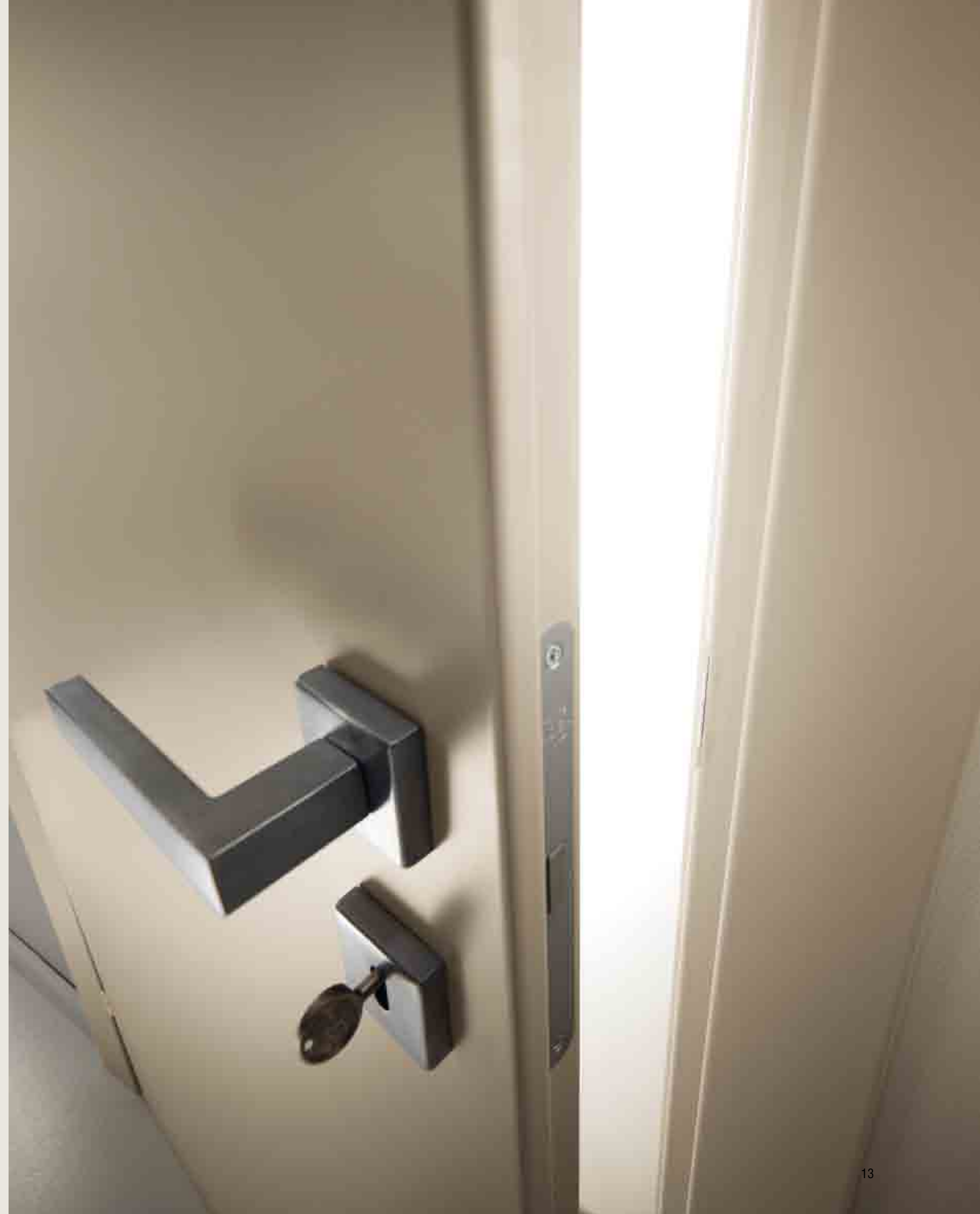



MOD. BRIO 1L
COLORE TORTORA.
COLOUR DOVE GREY.
COLORIS TOURTERELLE.
COLOR GRIS TÓRTOLA.
FARBE TAUBENGRAU.
СЕРО-КОРИЧНЕВЫЙ ЦВЕТ.



MOD. BRIO 1L
COLORE NOCE BIONDO.
COLOUR BLOND WALNUT.
COLORIS NOYER BLOND.
COLOR NOGAL CLARO.
FARBE NUSSBAUM BLOND.
ЦВЕТ СВЕЛЫЙ ОРЕХ.



MOD. BRIO 1L
COLORE ROVERE ANTRACITE.
COLOUR ANTHRACITE OAK.
COLORIS CHENE ANTHRACITE.
COLOR ROBLE ANTRACITA.
FARBE EICHE ANTHRAZIT.
ЦВЕТ ДУБ АНТРАЦИТ.

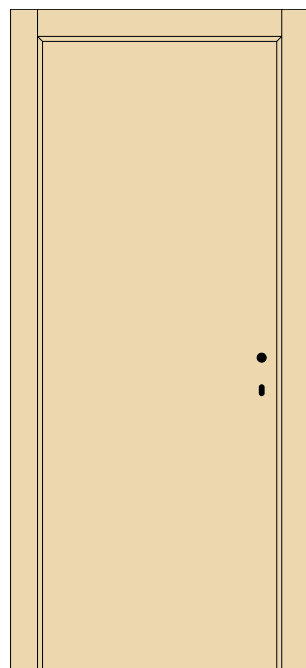

MOD. BRIO 1L

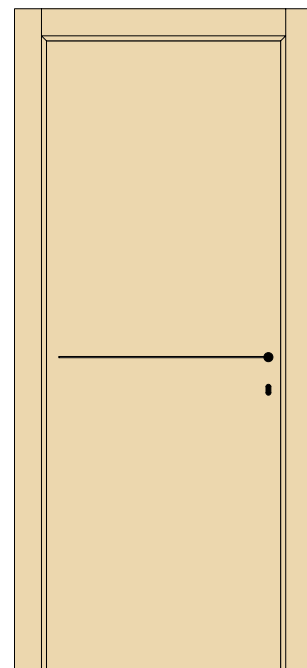

MOD. BRIO 1F

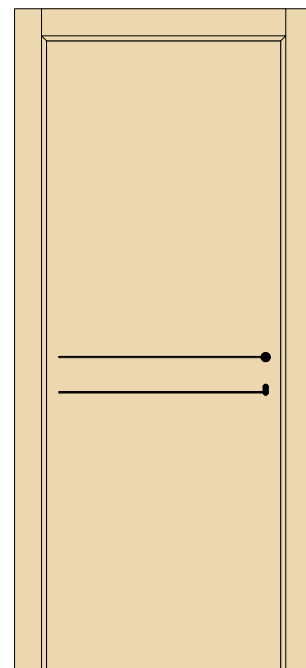

MOD. BRIO 2F

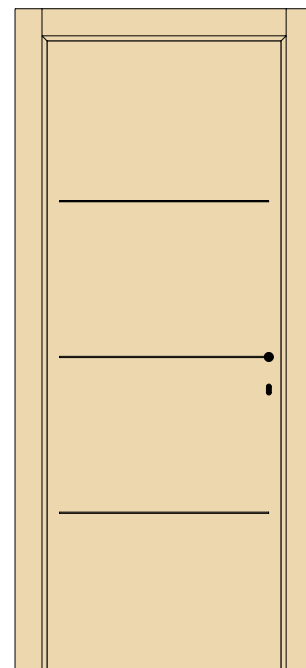

MOD. BRIO 3F

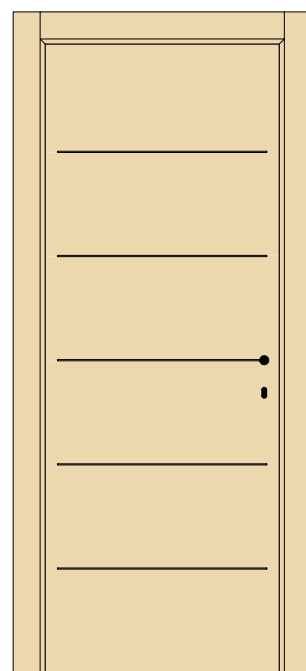

MOD. BRIO 5F

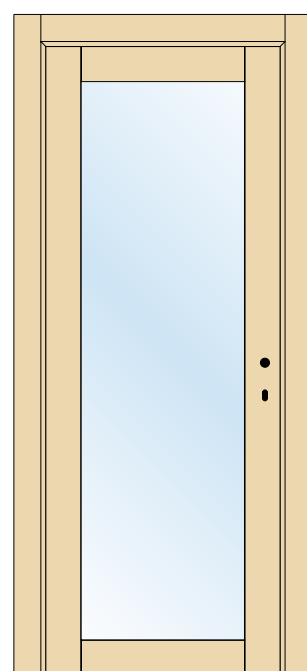

MOD. ANVRIA 1V

Colori . Colours . Coloris . Cores . Farben

LACCATO TORTORA LACQUERED DOVE GREY LAQUÉ TAUPE LACADO GRIS TÓRTOLA LACKIERT TAUBE ЛАКИРОВКА СЕРО-КОРИЧНЕВОГО ЦВЕТА	NOCE BIONDO TOBACCO OAK NOYER BLOND NOGAL CLARO NUSSBAUM BLOND СВЕТЛЫЙ ОРЕХ	ROVERE ANTRACITE ANTRACITE OAK CHÈNE ANTRACITE ROBLE ANTRACITA EICHE ANTHRIZIT ДУБ АНТРАЦИТ	LACCATO AVORIO LACQUERED IVORY LAQUÉ IVOIRE LACADO MARFIL ELFENBEIN LACKIERT ЛАКИРОВКА ЦВЕТА СЛОНОВОЙ КОСТИ	LACCATO BIANCO LACQUERED WHITE LAQUÉ BLANC LACADO BLANCO WEISS LACKIERT БЕЛЫЙ ЛАКИРОВАННЫЙ

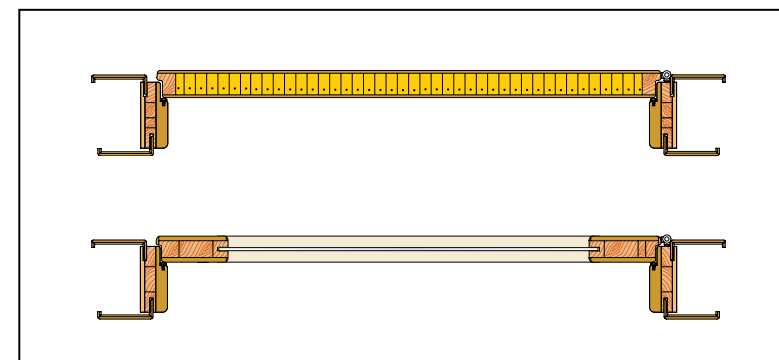

INCONFONDIBILE ELEGANZA

PIRAMIDE

PIRAMIDE È UNA LINEA DI PORTE IN LAMINATINO DAL DESIGN CLASSICO PER LA CASA ELEGANTE, CON UNA RAFFINATEZZA RICONOSCIBILE NELL'ARMONIA DELLE FORME E NELL' ALTO LIVELLO DELLE FINITURE; CON DETTAGLI CHE TRASMETTONO UNA CALDA SENSAZIONE DI OSPITALITÀ. PIRAMIDE OFFRE UNA GAMMA COMPLETA CHE FONDE QUALITÀ E CONVENIENZA IN PORTE DI GRANDE ELEGANZA E DI SICURO PRESTIGIO.

UNMISTAKEABLE ELEGANCE

PIRAMIDE IS A LINE OF LAMINATE DOORS WITH A CLASSIC DESIGN FOR THE ELEGANT HOME. SOPHISTICATION SEEN IN THE HARMONY OF ITS FORMS AND IN THE HIGH QUALITY OF THE FINISHES. DETAILS THAT TRANSMIT A WARM SENSATION OF HOSPITALITY. PIRAMIDE OFFERS A COMPLETE GAMMA OF PRODUCTS THAT BLENDS QUALITY AND ECONOMY IN DOORS OF GREAT ELEGANCE AND CERTAIN PRESTIGE.

ELEGANCE INCOMPARABLE

PIRAMIDE EST UNE LIGNE DE PORTES EN STRATIFIE AU DESIGN CLASSIQUE POUR UNE MAISON ELEGANTE. AVEC UN RAFFINEMENT RECONNAISSABLE A L'HARMONIE DES FORMES ET A LA QUALITE DES FINITIONS. AVEC DES DETAILS QUI OFFRENT UNE CHALEUREUSE HOSPITALITE. PIRAMIDE PROPOSE UNE GAMME COMPLETE, DE QUALITE ET ABORDABLE, DE PORTES TRES ELEGANTES ET PRESTIGIEUSES.

ELEGANCIA INCONFUNDIBLE

PIRAMIDE ES UNA LÍNEA DE PUERTAS LAMINADAS DE DISEÑO CLÁSICO PARA LA CASA ELEGANTE. CON UNA DISTINCIÓN QUE SE RECONOCE EN LA ARMONÍA DE LAS FORMAS Y EN EL ALTO NIVEL DE LOS ACABADOS. CON DETALLES QUE TRANSMITEN UNA CÁLIDA SENSACIÓN DE ACOGIDA. PIRAMIDE OFRECE UNA SURTIDA GAMA DE PUERTAS DE GRAN ELEGANCIA Y ALTO PRESTIGIO CON UNA EXCELENTE RELACIÓN CALIDAD-PRECIO.

UNVERWECHSELBARE ELEGANZ

PIRAMIDE - LAMINATTÜREN IN KLASSISCHEM DESIGN. FÜR DIE ELEGANTE WOHNUNG. DER UNAUFDRINGLICH EXKLUSIVE STIL ÜBERZEUGT DURCH DIE HARMONIE DER FORMEN UND DIE HOHE QUALITÄT DER VERARBEITUNG. ABER AUCH DETAILS, DIE WOHLNICHKEIT UND ANGENEHME WÄRME VERMITTELN. DIE KOLLEKTION PIRAMIDE BIETET EINE KOMPLETTE PALETTE VON TÜREN. BEI DER QUALITÄT, PREIS, ELEGANZ UND PRESTIGE AUF EINEN GELUNGENEN NENNER GEBRACHT WURDEN.

НЕСРАВНЕННАЯ ЭЛЕГАНТНОСТЬ

PIRAMIDE - ЭТО ЛИНИЯ ДВЕРЕЙ С ЛАМИНАТНЫМ ПОКРЫТИЕМ В КЛАССИЧЕСКОМ СТИЛЕ, ПРЕДНАЗНАЧЕННАЯ ДЛЯ ЭЛЕГАНТНОГО ДОМА. ЕЕ ИЗЫСКАННОСТЬ ВЫРАЖАЕТСЯ В ГАРМОНИЧНЫХ ФОРМАХ И ВЫСОКОМ УРОВНЕ ОТДЕЛКИ. ЕЕ ДЕТАЛИ ПЕРЕДАЮТ ТЕПЛОЕ ОЩУЩЕНИЕ ГОСТЕПРИИМСТВА. PIRAMIDE ПРЕДЛАГАЕТ ПОЛНЫЙ АССОРТИМЕНТ, В КОТОРОМ КАЧЕСТВО ОБЪЕДИНЯЕТСЯ С ВЫГОДОЙ, СОЗДАВАЯ ОЧЕНЬ ЭЛЕГАНТНЫЕ И ПРЕСТИЖНЫЕ ДВЕРИ.



MOD. VEPA 1B1V
 BOCHERRY. VETRO MADRAS. MOLATO LATO SATINATO.
 BOCHERRY. MADRAS GLASS. GROUND ON SATIN FINISHED SIDE.
 BOCHERRY. VERRÉ MADRAS MEULE CÔTÉ SATINE.
 BOCHERRY. VIDRIO MADRÁS. BISELADO DEL LADO SATINADO.
 BOCHERRY. GLAS MADRÁS. SATINIERTSE SEITE GESCHLIFFEN.
 БОЧЕРРИ. СТЕКЛО MADRAS. ШЛИФОВАННОЕ С МАТОВОЙ СТОРОНЫ.

MOD. STODUA 2B
 BOCHERRY.
 BOCHERRY.
 BOCHERRY.
 BOCHERRY.
 BOCHERRY.
 БОЧЕРРИ.



LA CURA DEL DETTAGLIO
CHE ESPRIME IL VERO VOLTO
DELL' ELEGANZA;
GIDEA, UNA PORTA TUTTA
DA GUARDARE

ATTENTION TO DETAIL THAT EXPRESSES TRUE ELEGANCE; GIDEA, A DOOR THAT CATCHES YOUR EYE.

LE SOUCI DU DETAIL QUI EXPRIME L'ELEGANCE DANS TOUTE SA SPLENDEUR; GIDEA, UNE PORTE A ADMIRER.

EL CUIDADO DE LOS DETALLES QUE MANIFIESTA LA AUTÉNTICA IMAGEN DE LA ELEGANCIA; GIDEA: UNA PUERTA PARA ADMIRAR.

DIE WAHRE ELEGANZ ZEIGT SICH IN DER LIEBE ZUM DETAIL - EINE TÜR WIE EIN KUNSTWERK.

ТЩАТЕЛЬНО ПРОДУМАННЫЕ ДЕТАЛИ ВЫРАЖАЮТ НАСТОЯЩУЮ СУЩНОСТЬ ЭЛЕГАНТНОСТИ - GIDEA, ДВЕРЬ, ОТ КОТОРОЙ НЕ ОТОРВАТЬ ГЛАЗ.

MOD. PUNA 1B
COLORE MAGNOLIA.
COLOUR MAGNOLIA.
COLORIS MAGNOLIA.
COLOR MAGNOLIA.
FARBE MAGNOLIE.
ЦВЕТ МАГНОЛИЯ.





MOD. VEPA 1B1V
COLORE ARTE POVERA, VETRO MADRAS MOLATO E INCISO LATO LISCIO.
COLOUR ARTE POVERA, GROUND MADRAS GLASS ENGRAVED ON THE PLAIN SIDE.
COLORIS ARTE POVERA, VERRE MADRAS MEULE ET GRAVE COTE LISSE.
COLOR ARTE POVERA, VIDRIO MADRAS BISELADO Y GRABADO DEL LADO LISO.
FARBE ARTE POVERA, GLAS MADRAS, GLATTE SEITE GESCHLIFFEN UND GRAVIERT
ЦВЕТ ARTE POVERA, СТЕКЛО MADRAS ШЛИФОВАННОЕ, ГРАНЕНОЕ С ГЛАДКОЙ СТОРОНЫ.

MOD. STODUA 2B
COLORE ARTE POVERA.
COLOUR ARTE POVERA.
COLORIS ARTE POVERA.
COLOR ARTE POVERA.
FARBE ARTE POVERA.
ЦВЕТ ARTE POVERA.



PUNA 1B



STODUA 2B



DOTRIA 3B



VEPA 1B1V



VOA 1V



VINIA 3V



QUIVIA 5V



VIA1TV

Colori . Colours . Coloris . Colores . Farben . Цвета

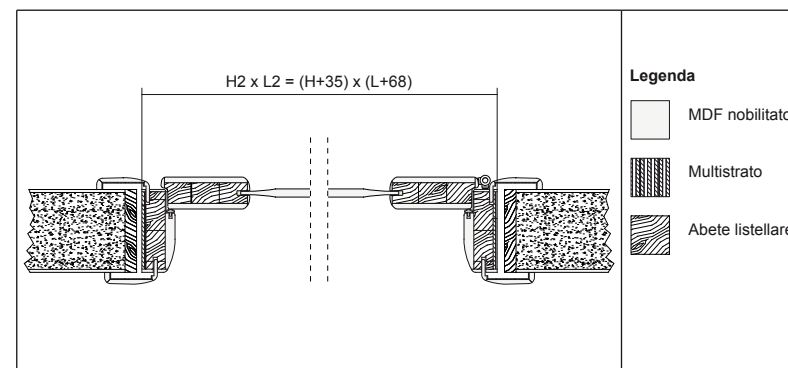

STILE SOFISTICATO

IL PRIMO "PRODOTTO FINITO" DI GIDEA. UNA LINEA DI PORTE PER INTERNI CON TUTTE LE CARATTERISTICHE ESTETICHE E COSTRUTTIVE DI UNA TRADIZIONALE PORTA IN LEGNO, CON UNA TECNOLOGIA APPLICATIVA IN RIVESTIMENTO MELAMINICO UNICA ED ORIGINALE. LA PRIMA PORTA IN MATERIALI COMPOSITI RIVESTITA IN LAMINATO È REALIZZATA CON IL SISTEMA AD ELEMENTI ABBINATI SECONDO LA TRADIZIONALE MANIFATTURA: TRAVERSE, PANNELLI, MONTANTI CON STRUTTURA IN LEGNO E SUOI DERIVATI.

XOSIA

SOPHISTICATED STYLE

THE FIRST GIDEA "FINISHED PRODUCT" A LINE OF INTERIOR DOORS WITH ALL OF THE AESTHETIC AND CONSTRUCTION FEATURES OF A TRADITIONAL WOOD DOOR, MADE WITH A UNIQUE, ORIGINAL TECHNOLOGICAL APPLICATION MELAMINE COVERING. THE FIRST DOOR IN COMPOSITE MATERIALS COVERED IN LAMINATE IS MADE USING A SYSTEM OF ELEMENTS COMBINED ACCORDING TO THE TRADITIONAL MANUFACTURING PROCESS: CROSS PIECES, PANELS, UPRIGHTS WITH STRUCTURE IN WOOD AND WOOD DERIVATIVES.

STYLE SOPHISTIQUE

LE PREMIER "PRODUIT FINI" DE GIDEA. UNE LIGNE DE PORTES POUR INTERIEUR AVEC TOUTES LES CARACTERISTIQUES ESTHETIQUES ET DE CONSTRUCTION D'UNE PORTE TRADITIONNELLE EN BOIS, AVEC UNE TECHNOLOGIE D'APPLICATION EN REVETEMENT MELAMINE UNIQUE ET ORIGINALE. LA PREMIERE PORTE REALISEE DANS DES MATERIAUX COMPOSITES ET RECOUVERTE DE STRATIFIE, CONSTRUITE AVEC LE SYSTEME A ELEMENTS ASSOCIES SELON LA FABRICATION TRADITIONNELLE: TRAVERSES, PANNEAUX, MONTANTS AVEC STRUCTURE EN BOIS ET SES DERIVES.

STILE SOFISTICADO

EL PRIMER "PRODUCTO ACABADO" DE GIDEA. UNA LÍNEA DE PUERTAS PARA INTERIORES CON TODAS LAS CARACTERÍSTICAS ESTÉTICAS Y CONSTRUCTIVAS DE LAS PUERTAS TRADICIONALES DE MADERA, CON UNA TECNOLOGÍA ÚNICA Y ORIGINAL PARA LA APLICACIÓN DEL REVESTIMIENTO MELAMÍNICO. LA PRIMERA PUERTA DE MATERIALES COMPUESTOS RIVESTIDA EN LAMINADO Y REALIZADA CON EL SISTEMA DE ELEMENTOS MONTADOS SEGÚN LA MANUFACTURA TRADICIONAL: TRAVESAÑOS, PANELES, MONTANTES CON ESTRUCTURA DE MADERA Y SUS DERIVADOS.

EDEL UND CLEVER

DAS ERSTE "FERTIGPRODUKT" VON GIDEA. TÜREN FÜR DEN INNENBEREICH MIT ALLEN ÄSTHETISCHEN UND BAULICHEN PLUSPUNKTEN EINER TRADITIONELLEN HOLZTÜR, UND EINER EXKLUSIVEN, INNOVATIVEN MELAMINHARZBESCHICHTUNG. DIE ERSTE LAMINATBESCHICHTETE TÜR AUS VERBUNDWERKSTOFF, GEFERTIGT NACH BEWAHRTER HANDWERKLICHER TRADITION, MIT QUER- UND LÄNGSFRIESEN SOWIE FÜLLUNGEN MIT EINER STRUKTUR AUS HOLZ UND HOLZWERKSTOFFEN.

ИЗЫСКАННЫЙ СТИЛЬ

ПЕРВОЕ "ГОТОВОЕ ИЗДЕЛИЕ" GIDEA. ЛИНИЯ ВНУТРЕННИХ ДВЕРЕЙ, ОБЛАДАЮЩИХ ВСЕМИ ЭСТЕТИЧЕСКИМИ И ТЕХНИЧЕСКИМИ ХАРАКТЕРИСТИКАМИ ТРАДИЦИОННОЙ ДЕРЕВЯННОЙ ДВЕРИ С УНИКАЛЬНОЙ И ОРИГИНАЛЬНОЙ ТЕХНОЛОГИЕЙ НАНЕСЕНИЯ МЕЛАМИНОВОГО ПОКРЫТИЯ. ПЕРВАЯ ДВЕРЬ ИЗ КОМПОЗИТНЫХ МАТЕРИАЛОВ С ЛАМИНАТНЫМ ПОКРЫТИЕМ ВЫПОЛНЕНА ПО СИСТЕМЕ ИЗ ЭЛЕМЕНТОВ, СОБРАННЫХ ПО ТРАДИЦИОННОЙ ТЕХНОЛОГИИ: ВЕРХНЯЯ И НИЖНЯЯ ПОПЕРЕЧНАЯ ЧАСТЬ ДВЕРНОЙ КОРОБКИ, ПОЛОТНО, СТОЙКИ СО СТРУКТУРОЙ ИЗ ДЕРЕВА И ЕГО ПРОИЗВОДНЫХ.



MOD. DOLIA 1L
COLORE ROVERE SBIANCATO.
COLOUR BLEACHED OAK.
COLOURIS CHÊNE BLANCHI.
COLOR ROBLE BLANQUEADO.
FARBE EICHE GEKALKT.
ЦВЕТ ОТБЕЛЕННЫЙ ДУБ.



MOD. VOA 1V

COLORE NOCE, VETRO MOD. LAIN COLORE MADRAS.
COLOUR WALNUT, GLASS MOD. LAIN, MADRAS COLOUR.
COLORIS NOYER, VERRRE MOD. LAIN COLORIS MADRAS.
COLOR NOGAL, VIDRIO MOD. LAIN COLOR MADRAS.
FARBE NUSSBAUM, GLAS MOD. LAIN FARBE MADRAS.
ЦВЕТ ОРЕХ, СТЕКЛО МОД. ЛАЙН ЦВЕТА MADRAS.



MOD. TIA 1PA

COLORE NOCE.
COLOUR WALNUT.
COLORIS NOYER.
COLOR NOGAL.
FARBE NUSSBAUM.
ЦВЕТ ОРЕХ.

MOD. QUIVIA 5V
COLORE ROVERE WENGÉ, VETRO MADRAS.
COLOUR WENGE OAK, MADRAS GLASS.
COLORIS CHENE WENGÉ, VERRRE MADRAS.
COLOR ROBLE WENGUÉ, VIDRIO MADRÁS.
FARBE EICHE WENGE, GLAS MADRAS.
ЦВЕТ ДУБ ВЕНГЕ, СТЕКЛО MADRAS.

MOD. TIA 1PA
COLORE ROVERE WENGÉ.
COLOUR WENGE OAK.
COLORIS CHENE WENGÉ.
COLOR ROBLE WENGUÉ.
FARBE EICHE WENGE.
ЦВЕТ ДУБ ВЕНГЕ.





MOD. DOLIA 1L
COLORE ACERO.
COLOUR MAPLE.
COLORIS ERABLE.
COLOR ARCE.
FARBE AHORN.
ЦВЕТ КЛЕИ.



MOD. VINIA 3V
COLORE CILIEGIO, VETRO MOD. "X" MADRAS.
COLOUR CHERRY, GLASS MOD. "X" MADRAS.
COLORIS CERISIER, VERRE MOD. "X" MADRAS.
COLOR CEREZO, VIDRIO MOD. "X" MADRAS.
FARBE KIRSCHBAUM, GLAS MOD. "X" MADRAS.
ЦВЕТ ВИШНЯ, СТЕКЛО МОД. "X" MADRAS.

MOD. TREA 3PA
COLORE CILIEGIO.
COLOUR CHERRY.
COLORIS CERISIER.
COLOR CEREZO.
FARBE KIRSCHBAUM.
ЦВЕТ ВИШНЯ.



DOLIA 1L

DOLIA 1F

DOLIA 2F

DOLIA 3F



VOA 1V

BUVEA 1PA1V

VINIA 3V

QUIVIA 5V



DOLIA 5F

TIA 1PA

IBEA 2PA

TREA 3PA



VIA 1TV



DOLIA 1L



DOLIA 1F



DOLIA 2F



DOLIA 3F



VOA 1V



BUVEA 1PA1V



VINIA 3V



QUIVIA 5V



DOLIA 5F



TIA 1PA



IBEA 2PA



TREA 3PA



VIA 1TV

Colori . Colours . Coloris . Colores . Farben . Цвета

					
ACERO MAPLE ERABLE ARCE AHOHN КЛЕН	FAGGIO BEECH HETRE HAYA BUICHE БЫК	ROVERE SBIANCATO BLEACHED OAK CHENE BLANCHI ROBLE BLANQUEADO ЕИЧЕ ГЕКАЛКТ ОТБЕЛЕННЫЙ ДУБ	NOCE WALNUT NOYER NOGAL NUSSEBAUM ОРЕХ	CILIEGIO CHERRY CERISIER CEREZO KIRSCHBAUM ВИШНЯ	BOCHERRY BOCHERRY BOCHERRY BOCHERRY BOCHERRY BOCHERRY
					
MAGNOLIA MAGNOLIA MAGNOLIA MAGNOLIA MAGNOLIE МАГНОЛИЯ	ARTE POVERA ARTE POVERA ARTE POVERA ARTE POVERA ARTE POVERA ARTE POVERA	ROVERE WENGÈ WENGÈ OAK CHENE WENGÈ ROBLE WENGUE ЕИЧЕ WENGUE ДУБ ВЕНГЕ	BIANCO WHITE BLANC BLANCO WEISS БЕЛЫЙ	AVORIO IVORY IVOIRE MARFIL ELFENBEIN ЦВЕТ СЛОНОВОЙ КОСТИ	

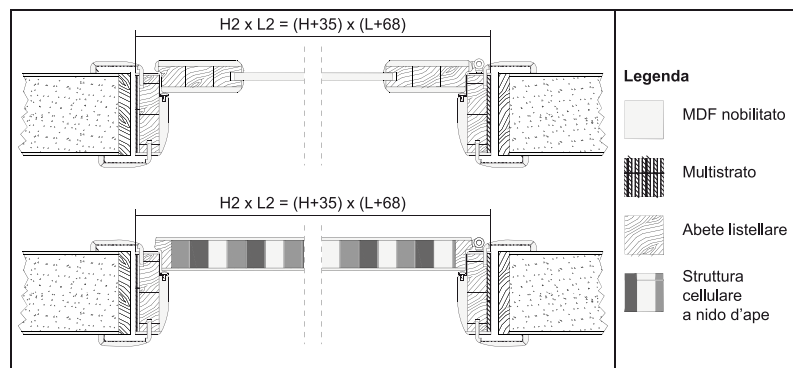

PASSIONE CREATIVA

LA GENIA-LE INTERPRETAZIONE DI UNA PORTA TRADIZIONALE FATTA DI MONTANTI, TRAVERSE E PANNELLI ASSEMBLATI CON PRECISIONE ED EQUILIBRIO. DALLA VENA CREATIVA DI FERNANDO GAROFOLI, DALLA SUA INTERPRETAZIONE DEI VOLUMI, DALL'ORIGINALE ORIENTAMENTO DELLA VENATURA, NASCE UNA PORTA SEMPLICE ED ELEGANTE, DALLA MODERNA LINEARITÀ.

CREATIVE PASSION

THE GENIA-L INTERPRETATION OF A TRADITIONAL DOOR MADE WITH UPRIGHTS, CROSS PIECES AND PANELS ASSEMBLED WITH PRECISION AND BALANCE. BORN OF THE CREATIVE GENIUS OF FERNANDO GAROFOLI AND HIS INTERPRETATION OF VOLUME, THE ORIGINAL DIRECTION OF THE VEIN GIVES BIRTH TO A SIMPLE, ELEGANT DOOR WITH MODERN LINEARITY.

PASSION CREATIVE

LA GENIA-LE INTERPRETATION D'UNE PORTE TRADITIONNELLE FAITE DE MONTANTS, TRAVERSES ET PANNEAUX ASSEMBLES AVEC PRECISION ET EQUILIBRE. DE LA VEINE CREATRICE DE FERNANDO GAROFOLI, DE SON INTERPRETATION DES VOLUMES, DE L'ORIENTATION ORIGINALE DES VEINES EST NEE UNE PORTE SIMPLE ET ELEGANTE, AUX LIGNES MODERNES.

PASIÓN CREATIVA

LA GENIA-L INTERPRETACIÓN DE UNA PUERTA TRADICIONAL COMPUESTA POR MONTANTES, TRAVESAÑOS Y PANELES ENSAMBLADOS CON PRECISIÓN Y EQUILIBRIO. LA CREATIVIDAD DE FERNANDO GAROFOLI, SU INTERPRETACIÓN DE LOS VOLÚMENES Y LA ORIGINAL ORIENTACIÓN DEL VETEADO HAN DADO VIDA A UNA PUERTA SENCILLA Y ELEGANTE, DE MODERNA LINEALIDAD.

KREATIVE LEIDENSCHAFT

DIE GENIA-LE INTERPRETATION EINER TRADITIONELLEN TÜR MIT LÄNGSFRIES, QUERFRIES UND FÜLLUNG IN PRÄZISER UND HARMONISCHER AUSFÜHRUNG. AUS DER KREATIVITÄT VON FERNANDO GAROFOLI, SEINER AUSLEGUNG DER VOLUMEN, UND DER ORIGINELLEN AUSRICHTUNG DER MASERUNG IST EINE SCHLICHTE, ELEGANTE TÜR IN MODERNER LINIENFÜHRUNG ENTSTANDEN.

ТВОРЧЕСКОЕ УВЛЕЧЕНИЕ

ГЕНИАЛЬНОЕ ПЕРЕОСМЫСЛЕНИЕ ТРАДИЦИОННОЙ ДВЕРИ, СОСТОЯЩЕЙ ИЗ ТОЧНО И ГАРМОНИЧНО СОБРАННЫХ СТОЕК, ВЕРХНЕЙ И НИЖНЕЙ ПОПЕРЕЧИН И ПАНЕЛЕЙ. НА ОСНОВЕ ТВОРЧЕСКОГО ВДОХНОВЕНИЯ ФЕРНАНДО ГАРОФОЛИ, ЕГО ТОЛКОВАНИЯ ОБЪЕМОВ, ОРИГИНАЛЬНОЙ ОРИЕНТАЦИИ РИСУНКА РОЖДАЕТСЯ ПРОСТАЯ И ЭЛЕГАНТНАЯ ДВЕРЬ, ОБЛАДАЮЩАЯ СОВРЕМЕННОЙ ЛИНЕЙНОСТЬЮ.

GENIA

MOD. SOLIA 1PAL
COLORE FAGGIO.
COLOUR BEECH.
COLORIS HETRE.
COLOR HAYA.
FARBE BUCHE.
ЦВЕТ БУК.

MOD. VOLDUVA 1V
COLORE FAGGIO VETRO MOD. SCALA TIPO "H" COLORE AZZURRO.
COLOUR BEECH, GLASS MOD. SCALA TYPE "H", BLUE.
COLORIS HETRE, VERRRE MOD. SCALA TYPE "H" COLORIS BLEU.
COLOR HAYA VIDRIO MOD. ESCALA TIPO "H" COLOR AZUL CLARO.
FARBE BUCHE, GLAS MOD. SCALA TYP "H" FARBE AZUR.
ЦВЕТ БУК, СТЕКЛО МОД. SCALA, ТИП "H" ГОЛУБОГО ЦВЕТА.



MOD. SOLIA 1PAL
COLORE CILIEGIO,
COLOUR CHERRY,
COLORIS CERISIER,
COLOR CEREZO,
FARBE KIRSCHBAUM,
ЦВЕТ ВИШНЯ.



MOD. VUNNIA 1V2006

COLORE CILIEGIO, VETRO MOD. MOSAICO TIPO "C" BASE MADRAS, DECORO SABBATO CON COMPOSIZIONE COLORATA N.1
CHERRY, GLASS MOD. TYPE C MOSAIC MADRAS GLASS, WITH SANDBLASTED DECORATION AND COLOURED COMPOSITION NO.1
COLORIS CERISIER, VERRRE MOD. MOSAICO TIPO "C" MADRAS, DECORATION SABLEE AVEC COMPOSITION COLOREE N.1
COLOR CEREZO, VIDRIO MOD. MOSAICO TIPO "C" MADRAS, DECORACION ARENADA CON COMPOSICION CROMATICA N.1
FARBE KIRSCHBAUM, GLAS MOD. MOSAICO TYP "C" MADRAS, DEKOR GESANDSTRAHLT MIT FARBKOMBINATION NR.1
ЦВЕТ ВИШНЯ, СТЕКЛО МОД. МОСАИКО ТИПА "С"; ФОН MADRAS, ОТПЕКСКОСТРУЕННЫЙ ДЕКОР С ЦВЕТНОЙ КОМПОЗИЦИЕЙ N.1





MOD. VABIA 1PA1V
COLORE MAGNOLIA, VETRO MADRAS MOLATO LATO SATINATO.
COLOUR MAGNOLIA, MADRAS GLASS GROUND ON SATIN FINISH SIDE.
COLORIS MAGNOLIA, VERRRE MADRAS MEULE COTE SATINE.
COLOR MAGNOLIA, VIDRIO MADRÁS BISELADO DEL LADO SATINADO.
FARBE MAGNOLIE, GLAS MADRAS, SATINIERTE SEITE GESCHLIFFEN.
ЦВЕТ МАГНОЛИЯ, СТЕКЛО MADRAS, ШЛИФОВАННОЕ С МАТОВОЙ СТОРОНЫ.



MOD. GOLIA 2PA
COLORE MAGNOLIA.
COLOUR MAGNOLIA.
COLORIS MAGNOLIA.
COLOR MAGNOLIA.
FARBE MAGNOLIE.
ЦВЕТ МАГНОЛИЯ.



MOD. VENIA 3V
COLORE AVORIO, VETRO MADRAS MOD. "X"
COLOUR IVORY, MADRAS GLASS MOD. "X"
COLORIS IVOIRE, VERRE MADRAS MOD. "X"
COLOR MARFIL, VIDRIO MADRAS MOD. "X"
FARBE ELFENBEIN, GLAS MADRAS MOD. "X"
ЦВЕТ СЛОНОВОЙ КОСТИ, СТЕКЛО MADRAS, МОД. "X"

MOD. TRONIA 3PA
COLORE AVORIO.
COLOUR IVORY.
COLORIS IVOIRE.
COLOR MARFIL.
FARBE ELFENBEIN.
ЦВЕТ СЛОНОВОЙ КОСТИ.



MOD. COSTIA 1PAL1F
COLORE ROVERE SBIANCATO, FILETTO CROMO SATINATO DA 4 MM.
COLOUR BLEACHED OAK, SATIN FINISH CHROME 4MM STRIP.
COLORIS CHENE BLANCHI, FILET CHROME SATINE DE 4 MM.
COLOR ROBLE BLANQUEADO, FILETE CROMO SATINADO DE 4 MM.
FARBE EICHE GEKALKT, ZIERLEISTE CHROM SATINIERT 4 MM.
ЦВЕТ ОТБЕЛЕННЫЙ ДУБ, МАТОВАЯ ХРОМИРОВАННАЯ РАСКЛАДКА 4 MM.

MOD. VUNNIA 1V2006
COLORE ROVERE SBIANCATO VETRO MOD. FILO 1 TIPO "H" COLORE BIANCO MARINA.
COLOUR BLEACHED OAK, GLASS MOD. FILO 1 TYPE "H" MARINE WHITE.
COLORIS CHENE BLANCHI, VERRRE MOD. FILO 1 TYPE "H" COLORIS BLANC MARINE.
COLOR ROBLE BLANQUEADO, VIDRIO MOD. FILO 1 TIPO "H" COLOR BLANCO MARINA.
FARBE EICHE GEKALKT, GLAS MOD. FILO 1 TYP "H" FARBE MARINEWEISS.
ЦВЕТ ОТБЕЛЕННЫЙ ДУБ, СТЕКЛО MOD. FILO 1 ТИПА "H", БЕЛЫЙ ЦВЕТ MARINA.

MOD. VUNNIA 1V2006
COLORE BIANCO, VETRO FILO 3 TIPO "H" COLORE VERDE.
WHITE, GLASS FILO 3 TYPE "H" GREEN.
COLORIS BLANC, VETRE FILO 3 TIPO "H" COLORIS VERT.
COLOR BLANCO, VIDRIO FILO 3 TIPO "H" COLOR VERDE.
FARBE WEISS, GLAS FILO 3 TYP "H" FARBE GRÜN.
БЕЛЫЙ ЦВЕТ, СТЕКЛО МОД. FILO 3 ТИПА "H" ЗЕЛЕНОГО ЦВЕТА.

MOD. TERISIA 1PAL3F
COLORE BIANCO, FILETTI CROMO LUCIDO DA 4 MM.
WHITE, POLISHED CHROME 4MM STRIPS.
COLORIS BLANC, FILETS CHROME BRILLANT DE 4 MM.
COLOR BLANCO, FILETES CROMO BRILLANTE DE 4 MM.
FARBE WEISS, ZIERLEISTEN CHROM POLIERT 4 MM.
БЕЛЫЙ ЦВЕТ, ГЛАНЦЕВАЯ ХРОМИРОВАННАЯ РАСКЛАДКА 4 MM.





MOD. VUNNIA 1V2006
COLORE ROVERE WENGÈ, VETRO MOD. FILO 2 TIPO "H" COLORE BIANCO MARINA.
WENGE OAK, GLASS MOD. FILO 2 TYPE "H", MARINE WHITE.
COLORIS CHENE WENGÉ, VERRRE MOD. FILO 2 TYPE "H" COLORIS BLANC MARINE.
COLOR ROBLE WENGÜÉ, VIDRIO MOD. FILO 2 TIPO "H" COLOR BLANCO MARINA.
FARBE EICHE WENGE, GLAS MOD. FILO 2 TYP "H" FARBE MARINEWEISS.
ЦВЕТ ДУБ ВЕНГЕ, СТЕКЛО МОД. FILO 2 ТИПА "H", БЕЛЫЙ ЦВЕТ MARINA.

MOD. EFISIA 1PAL2F
COLORE ROVERE WENGÈ, FILETTI CROMO LUCIDO DA 4 MM.
WENGE OAK, POLISHED CHROME 4MM STRIPS.
COLORIS CHENE WENGÉ, FILETS CHROME BRILLANT DE 4 MM.
COLOR ROBLE WENGÜÉ, FILETES CROMO BRILLANTE DE 4 MM.
FARBE EICHE WENGE, ZIERLEISTEN CHROM POLIERT 4 MM.
ЦВЕТ ДУБ ВЕНГЕ, ТЯЖЕВАЯ ХРОМИРОВАННАЯ РАСКЛАДКА 4 MM.

MATERIALI NATURALI,
REINTERPRETATI CON GUSTO
E INTELLIGENZA, IN PORTE
CHE RIDEFINISCONO
L'INTERIOR DESIGN

NATURAL MATERIALS, TASTEFULLY AND ELEGANTLY REINTERPRETED, IN DOORS THAT GIVE A NEW DEFINITION TO INTERIOR DESIGN.
DES MATERIAUX NATURELS, REVISITES AVEC GOUT ET INTELLIGENCE, POUR DES PORTES QUI REDEFINISSENT L'ARCHITECTURE D'INTERIEUR.
MATERIALES NATURELES REINTERPRETADOS CON GUSTO E INTELIGENCIA EN PUERTAS QUE RENEUEVAN LA DECORACIÓN.
NATÜRLICHE MATERIALIEN, MIT GESCHMACK UND INTELLIGENZ INTERPRETIERT, IN TÜREN, DIE DAS INTERIOR DESIGN NEU DEFINIEREN.
НАТУРАЛЬНЫЕ МАТЕРИАЛЫ ДВЕРЕЙ, ПЕРЕОСМЫСЛЕННЫЕ СО ВКУСОМ И РАЗУМОМ, ОТКРЫВАЮТ НОВЫЕ РУБЕЖИ В ДИЗАЙНЕ ИНТЕРЬЕРОВ.

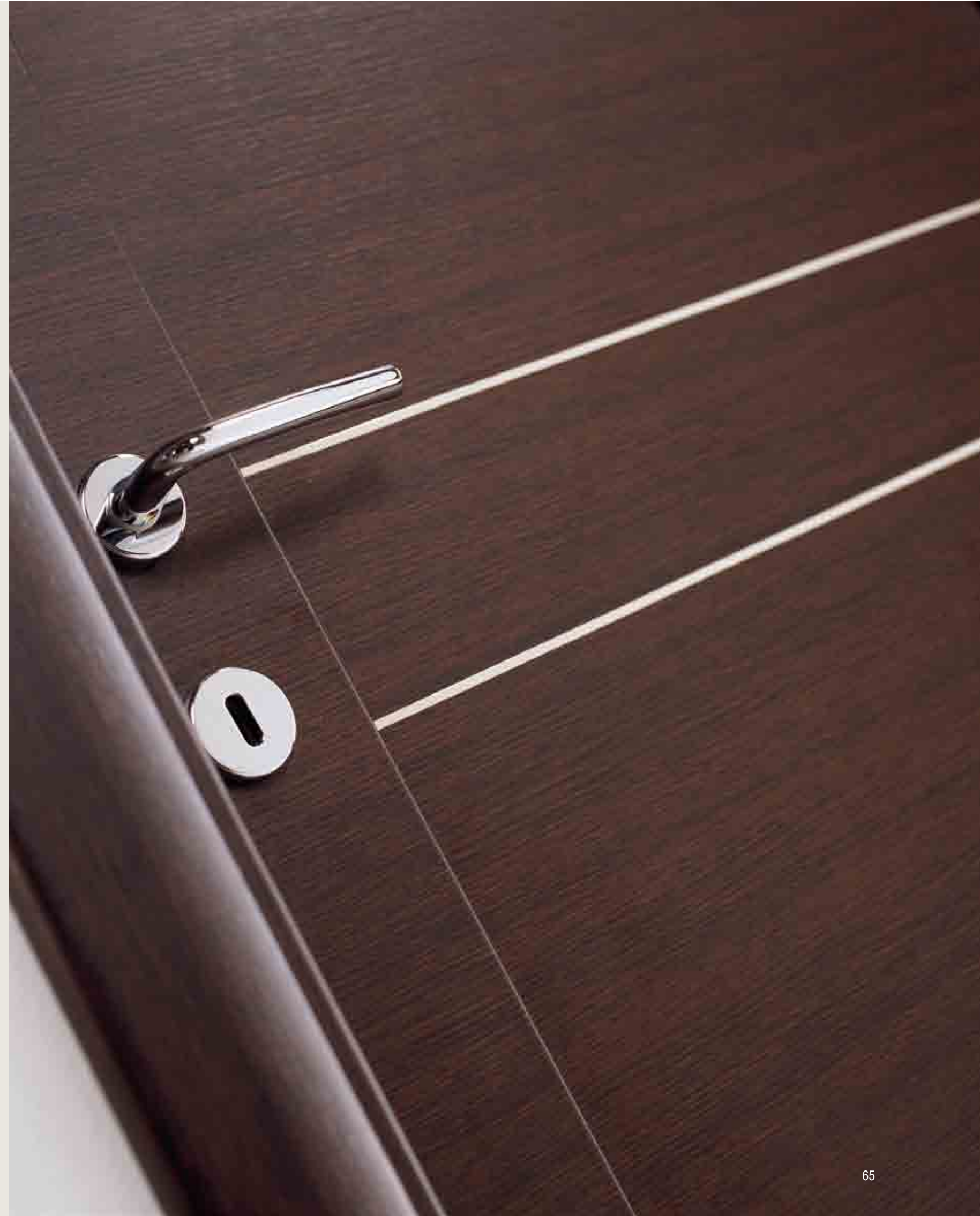



COSTIA 1PAL1F



EFISIA 1PAL2F



TERISIA 1PAL3F



RAMIA 1PA1F



LICIA 1F



LICIA 2F



LICIA 3F



LICIA 5F



CUIPIA 1PA2F



TESIA 1PA3F



ULIA 1PA



GOLIA 2PA



TRONIA 3PA



SOLIA 1PAL



LICIA 1L



VOLDUVA 1V



VABIA 1PA1V



VENIA 3V



VUNNIA 1V2006



VIA 1TV

Colori . Colours . Coloris . Colores . Farben . Цвета

ACERO MAPLE ERABLE ARCE AHORN КЛЕИХ	FAGGIO BEECH HETRE HAYA BUCHE БУК	ROVERE SBIANCATO BLEACHED OAK CHENE BLANCHI ROBLE BLANQUEADO ЕЛЧЕ БЕЛАКТ ОТБЕЛЕННЫЙ ДУБ	NOCE WALNUT NOYER NOGAL NUSSBAUM ОРЕХ	CILIEGIO CHERRY CERISIER CEREZO KIRSCHBAUM ВИШНЯ	BOCHERRY BOCHERRY BOCHERRY BOCHERRY BOCHERRY BOCHERRY	MAGNOLIA MAGNOLIA MAGNOLIA MAGNOLIE MAGNOLIE МАГНОЛИЯ
ARTE POVERA ARTE POVERA ARTE POVERA ARTE POVERA ARTE POVERA ARTE POVERA	ROVERE WENGÉ WENGE OAK CHENE WENGUE ROBLE WENGUE ЕЛЧЕ ВЕНГЕ ДУБ ВЕНГЕ	BIANCO WHITE BLANC BLANCO WEISS БЕЛЫЙ	AVORIO IVORY IVOIRE MARRI EUFENBERN ЦВЕТ СЛОНОВОЙ КОСТИ			

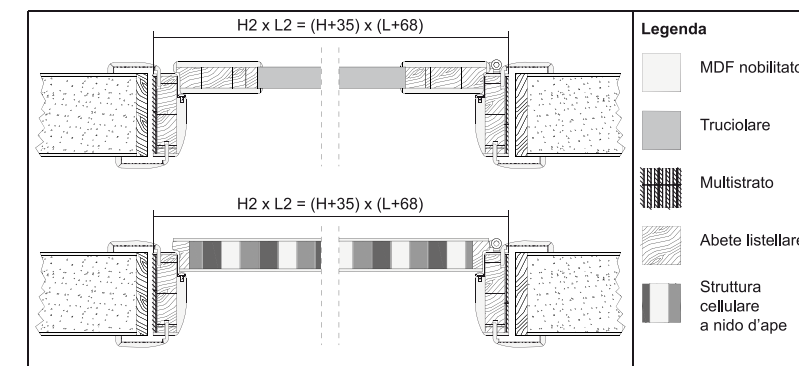

IL GRUPPO GAROFOLI HA SEMPRE MIRATO ALLA QUALITÀ, PROMUOVENDO LO SVILUPPO SOSTENIBILE DELLE PROPRIE ATTIVITÀ E PERSEGUENDO UNA DECISA POLITICA AMBIENTALE. UNA FILOSOFIA CHE HA PORTATO AL RAGGIUNGIMENTO DI IMPORTANTI TRAGUARDI.
2001_CERTIFICAZIONE ISO 9001 - SISTEMA DI GESTIONE DELLA QUALITÀ
2009_CERTIFICAZIONE ISO 14001 - SISTEMA DI GESTIONE AMBIENTALE.
2009_CERTIFICAZIONE COC/PEFC - PROGRAM FOR ENDORSEMENT OF FOREST CERTIFICATION SCHEMES.
LO SCHEMA PIÙ DIFFUSO E FAMOSO AL MONDO PER LA GESTIONE SOSTENIBILE DELLE FORESTE.
2010_CERTIFICAZIONE OHSAS18001 - SISTEMA DI GESTIONE PER LA SICUREZZA E SALUTE SUI LUOGHI DI LAVORO.

THE GAROFOLI GROUP HAS ALWAYS AIMED AT QUALITY, PROMOTING THE SUSTAINABLE DEVELOPMENT OF ITS BUSINESS ACTIVITIES AND PURSUING A STRONG ENVIRONMENTAL POLICY. A PHILOSOPHY WHICH HAS RESULTED IN THE ATTAINMENT OF IMPORTANT GOALS.
2001_ISO 9001 CERTIFICATION- QUALITY MANAGEMENT SYSTEM.
2009_ISO 14001 CERTIFICATION- ENVIRONMENTAL MANAGEMENT SYSTEM.
2009_COC/PEFC CERTIFICATION- PROGRAM FOR ENDORSEMENT OF FOREST CERTIFICATION SCHEMES.
THE MOST WIDESPREAD AND RENOWN SCHEME IN THE WORLD FOR SUSTAINABLE FOREST MANAGEMENT.
2010-OHSAS 18001 CERTIFICATION – MANAGEMENT SYSTEM FOR OCCUPATIONAL HEALTH AND SAFETY.

LE GROUPE GAROFOLI A TOUJOURS RECHERCHE LA QUALITE, PROMOUVANT LE DEVELOPPEMENT DURABLE DE SES ACTIVITES ET POURSUIVANT UNE POLITIQUE ENVIRONNEMENTALE CLAIRE. UNE PHILOSOPHIE QUI A PERMIS D'ATTEINDRE DES OBJECTIFS MAJEURS.
2001_CERTIFICATION ISO 9001 - SYSTEME DE MANAGEMENT DE LA QUALITE.
2009_CERTIFICATION ISO 14001 - SYSTEME DE MANAGEMENT ENVIRONNEMENTAL.
2009_CERTIFICATION COC/PEFC - PROGRAM FOR ENDORSEMENT OF FOREST CERTIFICATION SCHEMES.
LE SYSTEME DE CERTIFICATION LE PLUS REPANDU ET CONNU AU MONDE POUR LA GESTION DURABLE DES FORETS.
2010_CERTIFICATION OHSAS18001 - SYSTEME DE GESTION DE LA SANTE ET DE LA SECURITE AU TRAVAIL.

EL GRUPO GAROFOLI PERSIGUE DESDE SIEMPRE LA CALIDAD, PROMOVRIENDO EL DESARROLLO SOSTENIBLE DE SUS ACTIVIDADES Y ADOPTANDO UNA ESPECIFICA POLITICA ECOLOGICA. ESTA FILOSOFIA LO HA LLEVADO A ALCANZAR IMPORTANTES OBJETIVOS.
2001_CERTIFICACIÓN ISO 9001 - SISTEMA DE GESTIÓN DE LA CALIDAD
2009_CERTIFICACIÓN ISO 14001 - SISTEMA DE GESTIÓN MEDIOAMBIENTAL.
2009_CERTIFICACIÓN COC/PEFC – PROGRAM FOR ENDORSEMENT OF FOREST CERTIFICATION SCHEMES.
EL ESQUEMA MÁS DIFUSO Y FAMOSO EN TODO EL MUNDO POR LO QUE CONCIERNE LA GESTIÓN FORESTAL SOSTENIBLE.
2010_CERTIFICACIÓN OHSAS18001 - SISTEMA DE GESTIÓN PARA LA SEGURIDAD Y SALUD LABORAL.

DIE GRUPPE GAROFOLI SETZT SEIT JEHER AUF QUALITÄT, UND IN DIESEM SINN AUF EINE NACHHALTIGE, UMWELTVERTRÄGLICHE FIRMENPOLITIK. EINE UNTERNEHMENSPHILOSOPHIE, DIE SICH UNTER ALLEN ASPEKTEN ALS ZIELFÜHREND UND GEWINNBRINGEND ERWIESEN HAT.
2001_ZERTIFIZIERUNG NACH ISO 9001 - QUALITÄTSMANAGEMENTSYSTEM
2009_ZERTIFIZIERUNG NACH ISO 14001 - UMWELTMANAGEMENTSYSTEM.
2009_ZERTIFIZIERUNG COC/PEFC - PROGRAM FOR ENDORSEMENT OF FOREST CERTIFICATION SCHEMES.
DAS BEKANNTESTE UND WELTWEIT AM MEISTEN GENUTZTE KONZEPT ZUR NACHHALTIGEN BEWIRTSCHAFTUNG UND NUTZUNG DER WÄLDER.
2010_ZERTIFIZIERUNG NACH OHSAS18001 – ARBEITSSCHUTZMANAGEMENTSYSTEM.

ГРУППА GAROFOLI ВСЕГДА ЗАБОТИЛАСЬ О КАЧЕСТВЕ, СПОСОБСТВОВАЛА ЭКОЛОГИЧЕСКИ РАЦИОНАЛЬНОМУ РАЗВИТИЮ СВОЕГО БИЗНЕСА, ПРИДЕРЖИВАЯСЬ ТВЕРДОЙ СТРАТЕГИИ, СВЯЗАННОЙ С ЗАЩИТОЙ ОКРУЖАЮЩЕЙ СРЕДЫ.
ТАКОЙ ПОДХОД ПОЗВОЛИЛ ГРУППЕ ДОБИТЬСЯ ВАЖНЫХ РЕЗУЛЬТАТОВ.
2001_СЕРТИФИКАЦИЯ ISO 9001 - СИСТЕМА МЕНЕДЖМЕНТА КАЧЕСТВА
2009_СЕРТИФИКАЦИЯ ISO 14001 - СИСТЕМА ЭКОЛОГИЧЕСКОГО МЕНЕДЖМЕНТА.
2009_СЕРТИФИКАЦИЯ СОС/РЕФС – ПРОГРАММА FOR ENDORSEMENT OF FOREST CERTIFICATION SCHEMES (ПРОГРАММА ПО ПОДДЕРЖКЕ СЕРТИФИКАЦИИ ЛЕСНЫХ ПРОЕКТОВ).
ЭТО - САМАЯ ШИРОКО РАСПРОСТРАНЕННАЯ И ИЗВЕСТНАЯ ПРОГРАММА В МИРЕ ПО ЭКОЛОГИЧЕСКИ РАЦИОНАЛЬНОМУ УПРАВЛЕНИЮ ЛЕСНЫМИ БОГАТСТВАМИ.
2010_СЕРТИФИКАЦИЯ ОHSAS18001 - СИСТЕМА МЕНЕДЖМЕНТА ТЕХНИКИ БЕЗОПАСНОСТИ И ОХРАНЫ ЗДОРОВЬЯ НА РАБОЧЕМ МЕСТЕ.

certificazioni

certifications
certifications
certificaciones
Zertifizierungen
сертификаты



TUTTI I MODELLI POSSONO SUBIRE IN QUALSIASI MOMENTO SENZA PREAVVISO QUALCHE LIEVE VARIAZIONE NELLE SEZIONI, NELLA STRUTTURA, NEL DISEGNO E NEL COLORE; PERTANTO, QUALORA A NOSTRO INSINDACABILE GIUDIZIO RESTI IMMUTATA L'ESTETICA COMPLESSIVA E LA SOLIDITÀ DELLA PORTA, IL CLIENTE NON POTRÀ RECEDERE DAL CONTRATTO, NÉ AVRÀ DIRITTO A SCONTI O ABBUONI PARTICOLARI.

TUTTE LE ESSENZE, I COLORI E LE TRASPARENZE DEI VETRI, PARTICOLARI DEI MODELLI E MODELLI DELLE PORTE ILLUSTRATI NEL PRESENTE CATALOGO SONO DA RITENERSI INDICATIVI E POSSONO SUBIRE MODIFICHE.

ALL MODELS MAY BE SUBJECT TO SLIGHT VARIATIONS IN SECTION, STRUCTURE, DESIGN AND COLOUR AT ANY TIME, WITHOUT ADVANCE NOTICE; THEREFORE, IF THE OVERALL APPEARANCE AND SOLIDITY OF THE DOOR REMAINS UNCHANGED IN OUR UNQUESTIONABLE JUDGEMENT, THE CLIENT MAY NOT WITHDRAW FROM THE CONTRACT, NOR BE ENTITLED TO SPECIAL DISCOUNTS OR REBATES.

ALL OF THE WOODS, COLOURED AND TRANSPARENT GLASS, DOOR MODELS AND DETAILS OF THE MODELS ILLUSTRATED IN THIS CATALOGUE ARE MERELY INDICATIVE AND MAY BE SUBJECT TO MODIFICATION.

TOUS LES MODELES PEUVENT SUBIR, A TOUT MOMENT ET SANS PREAVIS, DE LEGERES VARIATIONS DANS LES SECTIONS, LA STRUCTURE, LE DESIGN ET LA COULEUR. PAR CONSEQUENT, LORSQUE L'ESTHETIQUE GLOBALE ET LA SOLIDITE DE LA PORTE RESTENT TELLES QUELLES SELON NOTRE JUGEMENT SANS APPEL, LE CLIENT NE POURRA ANNULER LE CONTRAT NI AURA LE DROIT A REDUCTIONS OU REMISES PARTICULIERES. TOUS LES ESSENCES, TEINTES ET TRANSPARENTES DES VITRES, DETAILS DES MODELES DES PORTES ILLUSTRES DANS CE CATALOGUE SONT A CONSIDERERER COMME INDICATIFS ET PEUVENT ETRE SUJETS A MODIFICATIONS.

TODOS LOS MODELOS PUEDEN SUFRIR, EN CUALQUIER MOMENTO Y SIN PREVIO AVISO, LEVES MODIFICACIONES EN LAS SECCIONES, LA ESTRUCTURA, EL MOTIVO O EL COLOR. MIENTRAS ESTAS MODIFICACIONES, A JUICIO INAPELABLE DEL FABRICANTE, NO ALTEREN LA ESTÉTICA GENERAL NI LA SOLIDEZ DE LA PUERTA, EL CLIENTE NO PODRÁ RESCINDIR EL CONTRATO NI TENDRÁ DERECHO A DESCUENTOS O BONIFICACIONES DE NINGÚN TIPO. TODAS LAS MADERAS, LOS COLORES Y LAS TRANSPARENCIAS DE LOS CRISTALES, EL DISEÑO DE LAS PUERTAS Y LOS RESPECTIVOS DETALLES ILUSTRADOS EN ESTE CATÁLOGO DEBEN CONSIDERARSE INDICATIVOS Y PUEDEN SUFRIR MODIFICACIONES.

DER HERSTELLER BEHÄLT SICH DAS RECHT VOR, AN ALLEN MODELLEN JEDERZEIT OHNE VORANKÜNDIGUNG GERINGFÜGIGE MASS-, STRUKTUR-, DESIGN- UND FARBÄNDERUNGEN VORZUNEHMEN; SOFERN NACH DEM UNANFECHTBAREN ERMESSEN DES HERSTELLERS DADURCH WEDER DIE GESAMTOPTIK NOCH DIE ROBUSTHEIT DER TÜR BEEINTRÄCHTIGT WERDEN, HAT DER KUNDE KEIN RECHT AUF STORNIERUNG DES AUFTRAGS UND/ODER PREISNACHLÄSSE UND/ ODER GUTSCHRIFTEN JEGLICHER ART. ALLE HÖLZER, DIE FARBEN UND DIE TRANSPARENZEN DES GLASES, DETAILS DER MODELLE UND MODELLE DER IN DIESEM KATALOG ABGEBILDETEN TÜREN HABEN REINEN BEISPIELCHARAKTER, ABWEICHUNGEN SIND DAHER MÖGLICH.

ВСЕ МОДЕЛИ МОГУТ ПРЕТЕРПЕТЬ В ЛЮБОЙ МОМЕНТ И БЕЗ ПРЕДУПРЕЖДЕНИЯ НЕБОЛЬШИЕ ИЗМЕНЕНИЯ СЕЧЕНИЙ, КОНСТРУКЦИИ, ДИЗАЙНА И ЦВЕТА. ПОЭТОМУ, ЕСЛИ ПО НАШЕМУ НЕОСПОРИМОМУ МНЕНИЮ ОБЩИЙ ВИД И ПРОЧНОСТЬ ДВЕРИ НЕ МЕНЯЮТСЯ, КЛИЕНТ НЕ ИМЕЕТ ПРАВА РАСТОРГНУТЬ КОНТРАКТ, А ТАКЖЕ ТРЕБОВАТЬ СКИДКУ ИЛИ СПЕЦИАЛЬНУЮ КОМПЕНСАЦИЮ. ВСЕ ПОРОДЫ ДРЕВЕСИН, ЦВЕТА, СТЕПЕНЬ ПРОЗРАЧНОСТИ СТЕКЛА, ДЕТАЛИ МОДЕЛЕЙ И МОДЕЛИ ДВЕРЕЙ, ПРЕДСТАВЛЕННЫЕ В ЭТОМ КАТАЛОГЕ, ДОЛЖНЫ СЧИТАТЬСЯ ОРИЕНТИРОВОЧНЫМИ И МОГУТ ПРЕТЕРПЕТЬ ИЗМЕНЕНИЯ.



new generation doors

Gidea srl

Via Pigni 59

60022 Castelfidardo

AN Italia

tel. +39 071 7206830

fax +39 071 7206838

info@gidea.it

www.gidea.it

www.gruppogarofoli.com